

620A (Color)



<http://www.safetyvision.com/products/620a-color>

- REF. SV- 620A -KIT
- Tipo: Análoga (exterior)
- Audio: Micrófono incorporado.
- Iluminadores infrarrojos: 11
- Campo de visión: 130°

Recomendado para:



DESCRIPCIÓN

Nuestra cámara de visión trasera más popular, la cámara 620A tiene 11 iluminadores infrarrojos automáticos integrados para una mayor sensibilidad a la luz y un micrófono incorporado para que pueda escuchar , así como ver lo que hay detrás de su vehículo .

CARACTERÍSTICAS

- Micrófono incorporado.
- Interruptor de imagen normal / espejo.
- 11 iluminadores infrarrojos con sensor automático.
- Amplio campo de visión que captura una amplia gama de actividad.
- IP69K garantiza protección contra el polvo y el líquido.

Estas cámaras anti colisión están disponibles en blanco y negro o a color con iluminadores infrarrojos (IRs) que se activan automáticamente para una óptima visibilidad en cualquier condición de iluminación.

620A (Color)

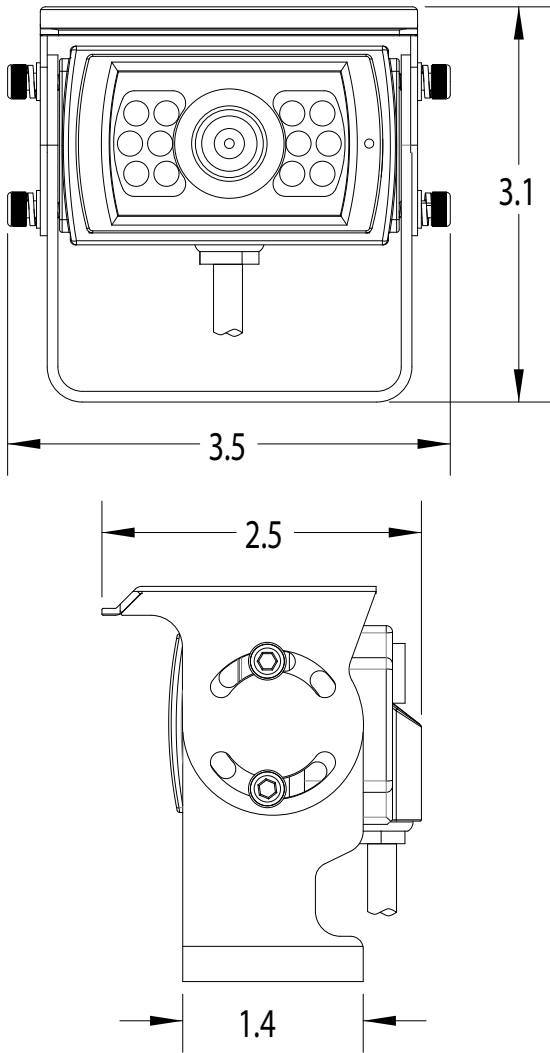

SPECIFICATIONS

Part No.	SV-500A-KIT	SV-620A-KIT
Image Sensor	1/3 inch CCD	
Type	Black and White	Color
Signal Format	NTSC (PAL optional)	
Resolution	537(h) × 505(v)	811(h) × 508(v)
Horizontal TV Lines	380 TV Lines	480 TV Lines
Field of View	130°	
Mirror Image	Yes	
Infrared Illuminators	11	
Minimum Illumination	0 Lux	
Audio	Yes; integrated microphone	
Vibration	10G	
IP Rating	N/A	
Power Requirement	12V DC	
Operating Temperature	-40°F ~ 185°F (-40°C ~ 85°C)	
Storage Temperature	-40°F ~ 185°F (-40°C ~ 85°C)	
Dimensions (w × h × d)	3.5 in × 3.1 in × 2.5 in (88.9 mm × 7.87 mm × 63.5 mm)	

Características

- Once iluminadores infrarrojos avanzados con sensores automáticos diseñados para producir imágenes nítidas en condiciones de poca luz.
- Micrófono incorporado para que las personas en el vehículo puedan comunicarse con usted.
- Campo abierto de visión para capturar un rango alto de actividad.

Por favor consulte sobre nuestras instalaciones, entrenamiento, garantía extendida, planes de financiación y otros servicios con nuestro especialista!